

Polisens anvisningar för passfoto

Den här anvisningen går igenom de tekniska och kvalitetsmässiga kriterierna för passfoton. Samma anvisning tillämpas på alla personfoton i passen, identitetskorten och tillstånden som polisen utfärdar. Anvisningen grundar sig på EU-lagstiftning och internationella avtal.

Fotografen skickar i allmänhet fotot digitalt direkt till polisen, varefter det fogas till ansökan med hjälp av fotots bildkod. Du kan också använda ett pappersfoto, om du lämnar in din ansökan till någon av polisens serviceställen.

Innehåll

- Hur bilden sparas
- Bildtekniska krav
- Mått och placering
- Ställning
- Belysning
- Ansiktsuttryck, glasögon, huvudbonader och makeup
- Bakgrund

Hur bilden sparas

- Fotot kan vara svart-vitt eller i färg.
- Måtten på det digitala fotot ska vara exakt 500 x 653 pixel. Inga avvikelser i antalet pixlar accepteras.
- Fotot som skickas elektroniskt ska vara av typen JPEG (inte JPEG2000). Filändelsen kan vara .jpg eller .jpeg.
- Fotot som skickas elektroniskt får vara högst 250 kilobyte stort.



1. Rätt ✓



2. Rätt ✓

Bildtekniska krav

- Fotot får vara högst 6 månader gammalt.
- Fotot får inte efterbehandlas så att ens små detaljer i den fotograferades utseende ändras, och inte heller så att det på grund av behandlingen kan uppstå tvivel om bildens äkthet. Digital förbättring är inte tillåten.
- Fotot ska vara tydligt, ha god skärpa över hela ansiktet och får inte vara suddigt eller kornigt. Skärpedjupet ska sträcka sig från öronen till nästippen (bilderna 4–6).
- Fotot får inte ha färgfel (bild 7).
- Fotot får inte ha optiska eller andra förvrängningar av ansiktets faktiska proportioner, som försvårar visuell eller maskinell identifiering (bild 8 och 9).

3. **Rätt** ✓4. **Fel** ✗
Komprimeringsfel5. **Fel** ✗
Oskarp6. **Fel** ✗
Kornig7. **fel** ✗
Färgfel8. **Rätt** ✓9. **Fel** ✗
Optisk förvrängning

Mer information om bildskärpa

Skärpan i en bild kan försämrans av flera orsaker. Bildfiler som komprimeras för mycket orsakar JPEG-artefakter på fotot, dvs. komprimeringsfel (bild 4). Bilden blir oskarp om kamerans skärpa inte ställts in på objektet på rätt sätt (bild 5). Låg upplösning i kameran orsakar kornighet (bild 6). Hög kontrast kan för sin del göra att detaljer i fotografiet går förlorade.

Mer information om optisk förvrängning

Kameran i mobiltelefoner eller surfplattor har i allmänhet vidvinkelobjektiv, och fotona tas på nära håll. Detta leder till optisk förvrängning, där näsan och andra drag mitt i ansiktet ser för stora ut i förhållande till de övriga ansiktsdragen.

Mått och placering

Huvudets storlek på bilden mäts från hjässan till hakspetsen. Hår eller skägg räknas inte med i huvudets storlek och vid behov uppskattas hjässans och hakspetsens placering. Måtten i pixel (förkortas px) gäller endast foton som skickas via fotoservern och måtten i millimeter gäller endast pappersfoton. Kraven på placering är i övrigt de samma för båda. Kraven är också de samma för alla, oavsett ålder.

- Avståndet mellan hjässan och hakspetsen ska vara 445–500 px (32–36 mm).
- Marginalen ovanför hjässan ska vara minst 56 mm (4 px) och högst 84 mm (6 px). Marginalen under hakspetsen ska vara minst 96 px (7 mm) och högst 124 px (9 mm). Huvudet placeras i mitten av bilden så att ansiktets mittlinje avviker från bildens mittlinje med högst 21 px (1,5 mm).
- Inga särskilda mått har angetts för huvudets bredd. Om höjden på huvudet uppfyller kraven behöver bredden inte beaktas.
- Håret behöver inte synas helt och hållet på bilden, även om det rekommenderas. Det viktiga är att huvudets storlek utan hår från hjässan till hakspetsen uppfyller de angivna måtten.

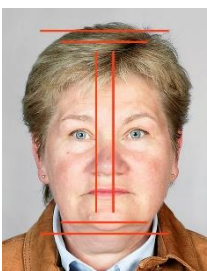
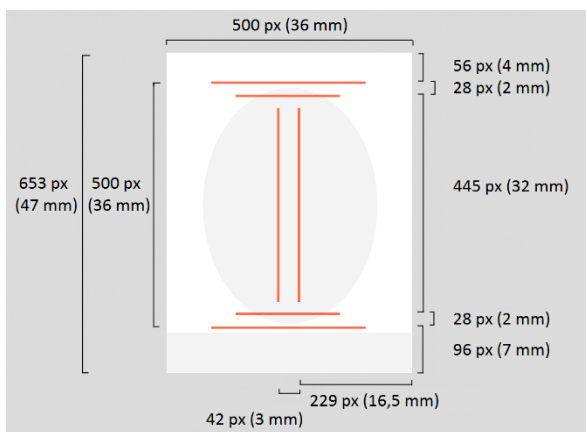
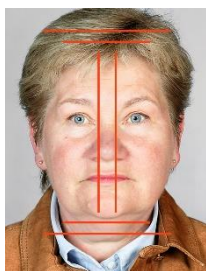
 10. **Rätt** ✓

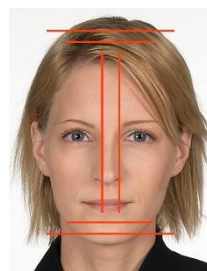
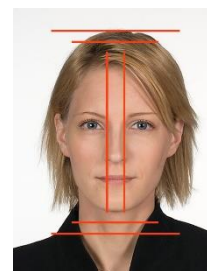
 11. **Fel** ✗
Huvudet för högt

 12. **Fel** ✗
Huvudet för långt åt ena sidan

 13. **Fel** ✗
Huvudet för stort

 14. **Fel** ✗
Huvudet för litet

Ställning

- Huvudet måste hållas rakt. Huvudet får inte luta, varken åt sidan, framåt eller bakåt. Ansiktet och blicken ska vara riktade rakt mot kameran. Huvudets ställning gestaltas framifrån sett från huvudets yttre kanter, inte t.ex. från ögonens läge.
- Axlarna ska vara i linje med ansiktet, dvs. vinkelrätt mot kameran. Porträttliknande bilder, där den som fotograferas tittar över axeln, accepteras inte (bild 16).
- Undantag från kraven på ställning kan göras av medicinska skäl. Då fotograferas personen så att denna kan identifieras på bästa möjliga sätt. Det är viktigare att placera huvudet rätt än axlarna. Om den som ska fotograferas inte kan hålla huvudet rakt försöker man placera huvudet rätt genom att ändra ställning på kameran.
- Båda öronen behöver inte synas på bilden, eftersom det ena örat kan sitta längre bak, vara mindre eller ha en annan form än det andra örat.



15. **Rätt** ✓



16. **Fel** ✗
Snedaxlar



17. **Fel** ✗
Huvudet är
inte riktat mot
kameran



18. **Fel** ✗
Huvudet snett



19. **Fel** ✗
Huvudet
framåtlutat

Belysning

Särskild uppmärksamhet ska fästas på belysningen, eftersom den oftast utgör den största utmaningen vid passfotografering.

- Hela ansiktet ska vara jämnt belyst: inga skuggor får synas i ansiktet eller bakgrunden och inte heller några sönderbrända partier på grund av alltför starkt och hårt ljus (bild 21 och 22).
- Fenomenet med röda ögon får inte förekomma.
- Belysningen ska ha en naturlig färg och inte till exempel blå- eller rödaktig.
- Bilden får inte vara över- eller underexponerad (bild 24 och 25).

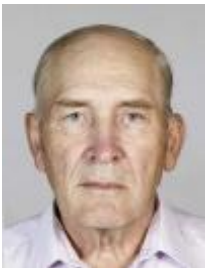

20. **Rätt** ✓



21. **Fel** ✗
Ljus från ena sidan ,
sönderbränd
panna



22. **Fel** ✗
Ljus från ena sidan,
skuggor i
bakgrunden



23. **Rätt** ✓



24. **Fel** ✗
Över-
exponering



25. **Fel** ✗
Under-
exponering

Ansiktsuttryck, glasögon, huvudbonader och makeup

Grundregeln är att ansiktet ska vara helt synligt och att i synnerhet ögonen tydligt ska kunna urskiljas.

- Ansiktsuttrycket ska vara neutralt.
- Munnen får inte vara öppen. När det gäller mycket små barn kan undantag tillåtas, men även då får munnen endast vara en aning öppen.
- Ögonen ska vara öppna och man får inte kisa med ögonen. Inte ens hos små barn får ögonen vara slutna.
- Ansiktet ska vara helt synligt. Exempelvis kläder eller hår får inte täcka ansiktet. Särskild uppmärksamhet ska fästas vid att ögonen syns. I bild 29 skymmer glasögonbågarna ögonen delvis, i bild 30 gör ljusreflexerna det och i bild 31 glasögonbågarna och skuggan av håret. Det bästa är att ingen del av glasögonbågarna är nära ögonen. Glasögonbågarna får inte heller vara så tjocka att de gör det svårare att urskilja ansiktsdragen. Glasögon kan alltid tas av för fotograferingen.
- Mörka glasögon och ögonlapp får endast användas av hälsoskäl.
- Peruk är tillåten om personen använder den dagligen av till exempel medicinska skäl. För peruker gäller samma bestämmelser som för riktigt hår, det vill säga att håret inte får täcka ansiktet och speciellt inte ögonen.
- Slöjor eller andra huvudbonader får endast användas av religiösa skäl eller om väletablerat folksed förutsätter det, eller om det är nödvändigt av hälso- eller medicinska skäl för den som fotograferas. Huvudbonaden får dock inte täcka för mycket av ansiktet eller skugga det.
- Makeup på passfotot tillåts under förutsättning att det inte försämrar möjligheten till identifiering. Allmänna anvisningar går inte att ge för makeup. Dess inverkan på utseendet måste bedömas från fall till fall.



26. **Rätt** ✓ Hela pannan täckt
27. **Fel** ✗ Skugga från slöjan
28. **Fel** ✗ Glasögonbågarna skymmer ögonen
29. **Fel** ✗ Reflexion
30. **Fel** ✗ Glasögonbågar och skugga från hår, hår över ögat

Bakgrund

Ljusgrått är den bästa bakgrundsfärgen. Det viktigaste är ändå att försäkra sig om att såväl ansiktet, håret som kläderna tydligt skiljer sig från bakgrunden. Om den fotograferade personens tröja eller hud är lika ljus eller mörk som bakgrunden, skiljer de sig inte från varandra på tillståndsdokumentets lasergraverade bild. Lasergraveringen är alltid en svartvit bild i gråskala, även om originalbilden är i färg. Motivet går att skilja från bakgrunden med ändrad belysning eller genom att byta till ljusare eller mörkare bakgrund. Bakgrunden får inte belysas så starkt att ljuset som reflekteras från den minskar kontrasten i ansiktet och får huvudets konturer att glöda.

- Bakgrunden ska vara enfärgad och jämn.
- Bakgrundens färg ska vara ljus och neutral.
- Inga skuggor får synas i bakgrunden.
- Ansiktet, håret och kläderna måste tydligt skilja sig från bakgrunden.
- Andra människor eller föremål får inte synas. Små barn kan stödas, men inget av den som stöder barnet får synas på bilden.



32. **Rätt** ✓



33. **Fel** ✗
För mörk
bakgrund



34. **Fel** ✗
Ojämn
bakgrund



35. **Fel** ✗
Skuggor i
bakgrunden



36. **Fel** ✗
För stark
bakgrundsbelysning



37. **Rätt** ✓



38. **Fel** ✗
Leksak, kudde
i bakgrunden



39. **Fel** ✗
Den som
håller barnet
syns